

Getting Started with the *korky* EasyADJUST® Adjustable Flush Valve Kit

Need: Adjustable Wrench, Bucket, Pencil, Pipe Wrench & Ruler

May Need: Sponge & Towel

Required

- Bolts
- Hex Nuts
- Rubber Washers
- Metal Washers
- S-Clip

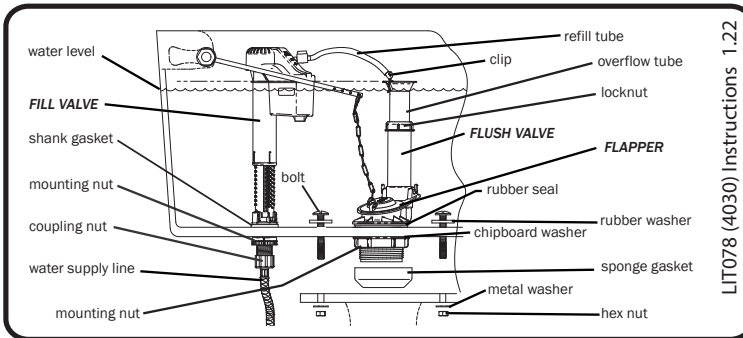

LIT078 (4030) Instructions 1.22

1 Watch Video Strongly recommended: www.korky.com/4030

2 Remove Water from Tank

a) Turn off water supply. Flush.

b) Mark water level (M) with pencil when original flapper closes.

c) Flush & hold to drain water. Place bucket. Disconnect water supply line.

Note: Water will be in the line.

d) Remove nuts, washers & bolts.

3 Remove the Old Flush Valve

a) Lift tank off bowl.

b) Remove sponge gasket. Remove mounting nut (MN) with wrench. Remove valve and hardware.

For P/N: 4020 If gasket is worn, replace with Korky P/N: 460BP

Note: New sponge gasket may look different but will replace virtually all shapes and thicknesses

c) Install new flush valve. Rubber seal (RS) inside, chipboard washer (CW) on underside of tank. Hand tighten mounting nut (MN).

4 Secure & Adjust the New Flush Valve

a)

- Place sponge gasket (SG) over mounting nut (MN).
- Set tank on bowl. **Gasket may be thicker than original, causing tank to sit higher and wobble before tightening. This is normal. Gasket designed to compress.**
- Assemble Hardware. While applying downward pressure to tank to keep tank level (second person may be helpful), alternate tightening each hex nut with wrench until tank is stable & level. **Do not continue tightening if tank & bowl touch. Do not overtighten as tank may crack.**

Note: If tank has two bolt holes, a set of hardware will be left over

b) Loosen locknut (LN) then slide overflow tube (OT) up or down to adjust.

(over) tourner sobre

1 Regardez la vidéo - Fortement recommandé: www.korky.com/4030.

2 a) Fermez l'alimentation en eau. Actionnez chasse d'eau. b) Puis à l'aide d'un crayon, notez niveau d'eau (M) lorsque clapet d'origine se ferme. c) Actionnez chasse d'eau. Placez seau. Coupez l'alimentation en eau. d) Retirez écrous, rondelles et boulons.

3 a) Soulevez réservoir. b) Retirez joint d'étanchéité en mousse (SG). Retirez l'écrou de montage (MN) à l'aide de clé. Si le joint est usé, remplacez-les par un nouvel joint (Korky P/N: 460BP) c) Installez nouvelle soupape de chasse. Placez joint en caoutchouc (RS) à l'intérieur et rondelle en aggloméré (CW) sous réservoir. Serrez l'écrou (MN) à main.

4 a) Placez joint d'étanchéité en mousse (SG) sur l'écrou de montage (MN). Placez réservoir sur cuvette et posez quincaillerie tel qu'il est illustré (si réservoir est muni de deux boulons, il restera un ensemble de quincaillerie une fois l'installation terminée). Réservoir oscillera au début. Appliquez une pression à main sur réservoir pour maintenir de niveau. Serrez écrous hexagonaux en alternant de l'un à l'autre jusqu'à ce que réservoir soit stable et de niveau. Serrez écrous hexagonaux au besoin à l'aide d'une clé à molette. Cessez de serrer si réservoir et cuvette se touchent. Évitez de serrer excessivement, sans quoi réservoir pourrait se fissurer. b) Desserrez contre-écrou (LN), puis glissez tube de trop-plein (OT) vers haut ou vers bas pour l'ajuster.

Resumen de la garantía limitada y de la cláusula de no-garantía. Lavelle Industries, Inc. (le «vendeur») garantiza únicamente al comprador original («Comprador») de la válvula de descarga Korky® («Producto») que el Producto no presentará defectos en los materiales ni la mano de obra, bajo utilización y mantenimiento normales durante un periodo de 5 años a partir de la fecha de compra. No existe GARANTIA en caso de: negligencia; abuso; uso anormal, reutilizar, uso incorrecto; accidentes; desgaste normal; no seguir las instrucciones del Vendedor; almacenamiento, mantenimiento e instalación inadecuadas (incluidas, entre otras, el ajuste excesivo de la tuerca de montaje); o exposición del Producto a limpiadores que se colocan en el tanque. Este es solamente un resumen de la Garantía limitada y la Exención de garantías. Una copia completa de la Garantía limitada y la Exención de garantías está disponible en www.korky.com. Además, existe una copia en papel disponible a pedido mediante Servicio al Cliente en 665 McHenry Street, Burlington, WI 53105.

1 Mire el video - Altamente recomendado: www.korky.com/4030.

2 a) Corte suministro de agua y descargue. b) Marque nivel del agua (M) con un lápiz cuando tapón original se cierre. c) Descargue. Coloque cubeta. d) Retire tuercas, arandelas y pernos.

3 a) Retire tanque levantándolo de taza. b) Retire empaquetadura de esponja (SG). Retire tuerca de montaje (MN) con una llave. Si la empaquetadura está desgastado, reemplácelo con Korky P/N: 460BP c) Instale nueva válvula para descarga de inodoro. Sello de goma (RS) en interior, arandela de cartón (CW) en parte inferior del tanque. Apriete tuerca (MN) con mano.

4 a) Coloque empaquetadura de esponja (SG) sobre tuerca de montaje (MN). Coloque tanque sobre taza y ensamble aditamentos como se muestra (si tanque tiene dos pernos, un juego de aditamentos se dejará de lado). Al principio tanque oscilará. Aplique presión con mano hacia abajo al tanque para mantenerlo nivelado. Alternar apriete de tuercas hexagonales hasta que tanque esté estable y nivelado. Utilice una llave inglesa para apretar tuercas hexagonales de ser necesario. No siga apretando si tanque y taza se tocan. No apriete demasiado ya que tanque podría agrietarse. b) Desajuste contratuercas (LN) y deslice tubo de desborde (OT) hacia arriba o abajo para ajustarlo.

5 Attach Refill Tube

- a) Overflow tube (OT) is 1/2" above water line (WL) & at least 1" below flush lever nut (FN). Hand tighten locknut (LN) when done.

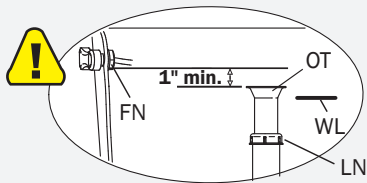

- b) Attach to overflow tube with S-clip. Trim tube if kink occurs.

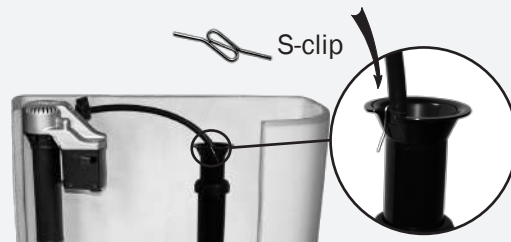

- c) Attach chain (C) to flush lever (FL) with minimal slack.

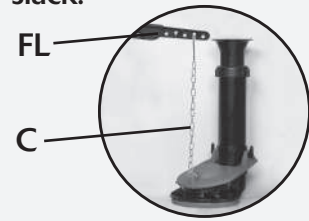

6 Reconnect Water Supply

- a) Connect water supply line. Do not use sealant / tape. **Hand-tighten only.**



Note: We recommend replacing with a flexible supply line (pictured)

- b) Turn water supply. Let tank fill completely.



- c) Turn off water. Flush. If water level (WL) drops within 1/2" of pencil mark (M), flapper install complete. If not, proceed to next step.



7 Fine-Tune Bowl Water Level

- a) Rotate hole in band (B) to open position. Repeat process in steps 6b & 6c before proceeding to step 7b.

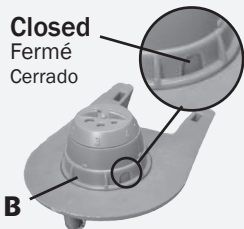

- b) Rotate dial (D) to align next lowest number with arrow (A). Repeat process in steps 6b & 6c and adjust dial until setting allows water to drop within 1/2" of pencil mark.

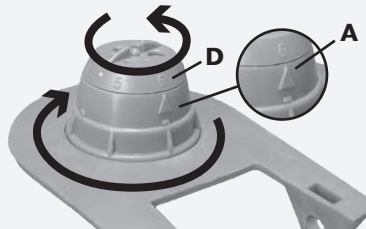

Note: For maximum water savings, adjust to lowest possible setting while still clearing the bowl.

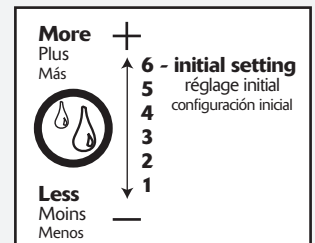

Congratulations! You have overhauled your toilet tank! Flush toilet several times and check for leaks within the next few days.

Complete servicing instructions located at www.korky.com/help or 262-763-2434

Summary of Limited Warranty and Disclaimer of Warranties

Lavelle Industries, Inc. ("Seller") warrants solely to the original purchaser ("Buyer") of this **Korky® Flush Valve** ("Product") that the Product will be free from material defects in workmanship and materials under normal use and service for a period of 5 years from the date of purchase. There is **NO WARRANTY** in cases of: negligence; abuse; abnormal usage; misuse; reuse; accidents; normal wear and tear; failure to follow Seller's instructions; improper installation (including, without limitation, **over-tightening of mounting nut**), storage or maintenance; or **exposure of the Product to in-tank drop-in cleaning products containing harsh chemicals**. This is only a summary of the Limited Warranty and Disclaimer of Warranties. A complete copy of the Limited Warranty and Disclaimer of Warranties is available at www.korky.com. In addition, a hard copy is available upon request by contacting Customer Service at 665 McHenry Street, Burlington, WI 53105.

5 a) Tube de trop-plein (OT) doit se situer à 1,9 cm au-dessus de conduite d'alimentation en eau (WL) et à 2,5 cm en dessous de l'écran du levier de chasse (FN). Serrez contre-écrou (LN) à main lorsque vous avez terminé. b) Insérez attache métallique dans tube de remplissage. Remarque: Rincez tube à eau chaude et tenez attache avec serviette pour faciliter l'installation. c) Fixez tube de remplissage à soupape de chasse. d) Fixez la chaîne du clapet au levier de chasse de manière à ce qu'elle soit complètement tendue.

6 a) Raccordez conduites d'alimentation en eau. N'appliquez pas de scellant ni de ruban. Serrez à main seulement. Remarque: Nous vous recommandons de remplacer conduite existante par une conduite d'alimentation flexible (illustrée). b) Rétablissez l'alimentation en eau. Laissez le réservoir se remplir complètement. c) Fermez l'alimentation en eau. Actionnez la chasse d'eau. Si le niveau d'eau (WL) descend de moins de 12,7 mm sous la ligne tracée au crayon (M), l'installation est terminée. Si ce n'est pas le cas, passez à la prochaine étape.

7 a) Ajustez la bande. Faites pivoter le trou sur la bande (B) jusqu'à la position ouverte. Répétez les étapes 6b et 6c avant de passer à l'étape 7b. b) Ajustez cadran de réglage. Tournez cadran (D) afin de faire correspondre prochain chiffre plus bas à flèche (A). Répétez étapes 6b et 6c et ajustez cadran jusqu'à ce que réglage permette au niveau d'eau de descendre de moins de 12,7 mm sous marque tracée au crayon.

Pour des instructions complètes quant à l'entretien, consultez le www.korky.com/help ou composez le 262 763-2434.

5 a) Tubo de desborde (OT) está 1.9 cm sobre línea de agua (WL) y 2.5 cm debajo de tuerca de palanca de descarga. Ajuste contratuerca con mano (LN) al terminar. d) a) Gire parte superior de válvula nueva en dirección contraria a manecillas del reloj y jale para extender completamente. b) Inserte el clip de metal en el tubo de agua caliente y sostenga el sujetador con una toalla para una fácil instalación. c) Conecte el tubo de llenado a la válvula de descarga. d) Una la cadena a palanca de descarga con una distensión mínima.

6 a) Conecte las tuberías de suministro de agua. No aplique sellador o cinta adhesiva. Solo apretado a mano. Nota: Recomendamos reemplazar la línea existente con una línea de suministro flexible (se muestra). b) Restaurar el suministro de agua. Deje que el tanque se llene por completo. c) Cierre el suministro de agua. Tirar el inodoro. Si el nivel del agua (WL) cae menos de 12,7 mm por debajo de la línea de lápiz (M), la instalación está completa. Si no, vaya al siguiente paso.

7 a) Ajustar la banda. Gire el agujero en la banda (B) a la posición abierta. Repita los pasos 6b y 6c antes de continuar con el paso 7b. b) Ajuste el dial de ajuste. Gire el dial (D) para que coincida el siguiente dígito inferior con la flecha (A). Repita los pasos 6b y 6c y ajuste el dial hasta que el ajuste permita que el nivel del agua baje menos de 12.7 mm debajo de la marca dibujada con lápiz.

Las instrucciones de mantenimiento completas se encuentran en www.korky.com/help o puede llamar al 262-763-2434.

